

# PRORIL

50 Hz

Les pompes de la série GOCUT sont des pompes d'assainissement dilacératrice conçues pour le relevage d'eaux usées brutes. Grâce à la roue semi-ouverte à couteaux, les particules solides sont déchiquetées pour éviter tout colmatage.

**Pompe d'assainissement pour  
eaux usées**

## **GOCUT 215 -215S**

Pompe submersible dilacératrice



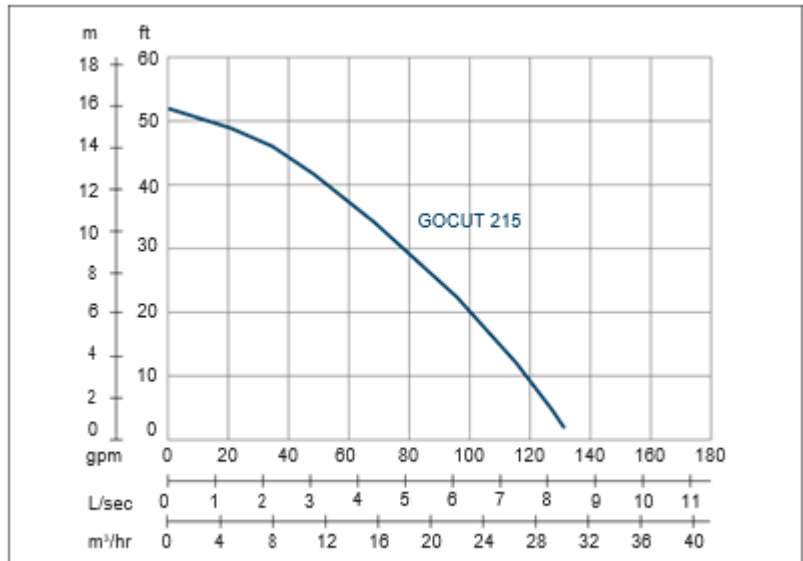

Vitesse nominale : 2850 rpm    Passage de solides : 27 mm    Refoulement : 50 mm

PUISSANCE	HAUTEUR	DEBIT
1.5 kW	Nominale : 8 m	Nominal : 6.1 l/s
2 CV	Max : 16 m	Max : 8.3 l/s

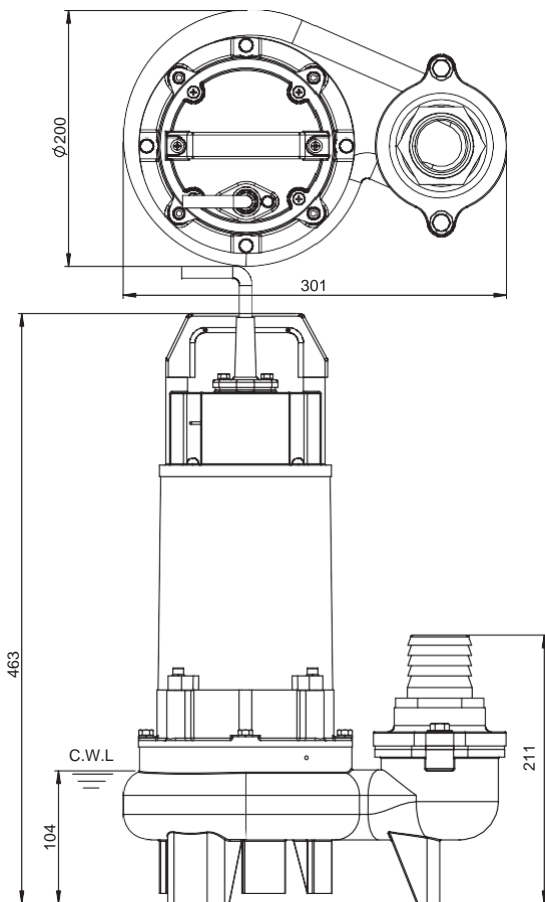

Poids : 26.5 kg

Type de pompe	Electropompe Submersible	
	Monophasé, Triphasé	
Moteur	Type	Moteur à induction
	Pôles	2 Pôles
	Isolation	Class F
	Protection	Protection thermique
	Démarreur	Monophasé • Condensateur de démarrage Triphasé • DOL
Lubrifiant	Huile de qualité alimentaire (ISO VG32)	
Type de Roue	Semi-ouverte à couteaux	
Joints d'arbre	Double garniture mécanique	
	Carbure de Silicium VS Céramique / Carbone	
Roulement	Roulement à billes C3	
Câble	H07RNF	
	Longueur : 10 m ou plus long sur demande.	
Matériaux	Corps de pompe	Fonte grise
	Roue	Fonte grise
	Carter moteur	Fonte grise
	Arbre du moteur	Acier inoxydable
Température Max. du liquide	40°C	
Profondeur Max. d'immersion	20 m	
Plage de pH	pH 5 - pH 8	
Accessories	GRL-02F	