

Conception robuste, qualité réelle !

Les pompes submersibles d'assainissement GOVOX à roue vortex permettent de relever des eaux usées chargées en matières solides et fibreuses. Les pompes GOVOX-S sont équipées d'un agitateur permettant un transfert efficace de boues. L'agitateur permet également d'empêcher les poches d'air qui ont tendance à se former sur les pompes à vortex.

Pompe d'assainissement avec agitateur pour eaux usées et boues

GOVOX-S 322

Pompe submersible avec roue vortex



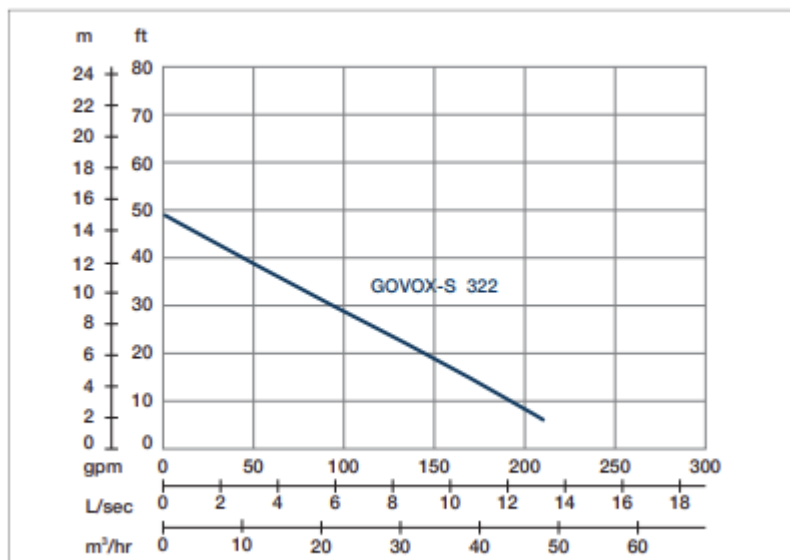

Vitesse nominale : 2850 rpm Passage de solides : 13 mm Refoulement : 80 mm

PUISSANCE	HAUTEUR	DEBIT
2.2 kW	Nominale : 10 m	Nominal : 5 l/s
3 CV	Max : 15 m	Max : 13.3 l/s

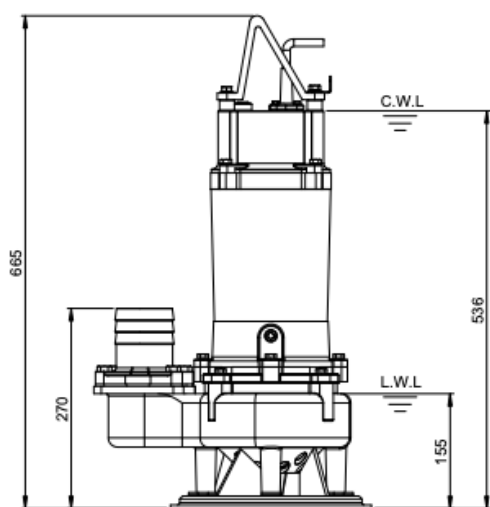
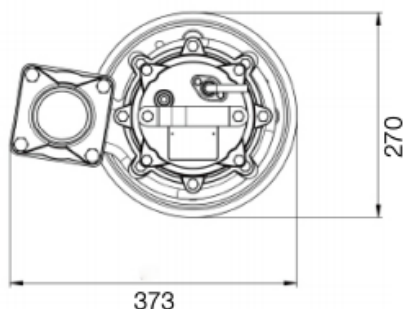

Poids : 43 kg

Type de pompe	Electropompe Submersible	
	Triphasé	
Moteur	Type	Moteur à induction
	Pôles	2 Pôles
	Isolation	Class F
	Protection	Protection thermique
	Démarrreur	DOL
Lubrifiant	Huile de qualité alimentaire (ISO VG32)	
Type de Roue	Vortex	
Joint d'arbre	Double garniture mécanique	
	Carbure de Silicium VS Céramique / Carbone	
Roulement	Roulement à billes C3	
Câble	H07RNF	
	Longueur : 10 m ou plus long sur demande.	
Matériaux	Corps de pompe	Fonte grise
	Roue	Fonte grise
	Cadre du moteur	Fonte grise
	Arbre moteur	Acier inoxydable
	Agitateur	Fonte ductile
Max. Température du liquide	40 °C	
Max. Profondeur d'immersion	20 m	
Plage de pH	pH 5 - pH 8	